

TESLA

BEÉPÍTHETŐ  
ELEKTROMOS  
SÜTŐ

BO900MX

*Használati  
útmutató*



A képek csak illusztrációk, a termékek eltérőek lehetnek.



# TISZTELT VÁSÁRLÓ!

Köszönjük, hogy termékünket választotta. Bizunk benne, hogy a termékeink által nyújtott számos funkcióval nagyszerű eredményeket érhet el. Kérjük a készülék használatá előt figyelmesen olvassa végig a használati útmutatót és őrizze meg azt későbbi felhasználás céljából. Győződjön meg róla, hogy a használati útmutatót a termék minden felhasználója megismerte.

## **⚠ FIGYELMEZTETÉS!**

- A sütő első alkalommal történő használata során kellemetlen szagot érezhet, ez normális jelenség. Első használat alkalmával az üres sütőt állítsa be 250 °C-ra és hagyományos sütési funkcióval 90 percen keresztül melegítse a visszamaradt olajmaradványok kiégetése érdekében.
- Az első használat alkalmával szagot és füstöt bocsáthat ki a készülék, ami normális jelenség. Amennyiben ez előfordul, kérjük várja meg míg kitisztul a sütő és utána tegye be az ételt.
- A termék használatakor gondoskodjon a megfelelő szellőztetésről.
- A készülék és annak egyes hozzáférhető részei használat közben felforrósodhatnak. Ügyeljen rá, hogy ne érintse meg ezeket a részeket. A 8 évnél fiatalabb gyermekek csak folyamatos felügyelet mellett tartózkodjanak a készüléknél.
- A sérült készüléket azonnal áramtalanítsa az áramütés veszélyének elkerülése érdekében.
- A készüléket 8 év alatti gyermekek, valamint fizikai, érzékszervi vagy értelmi képességeikben korlátozott, illetve a készüléket és annak használatát nem ismerő személyek csak felügyelet mellett használhatják, vagy abban az esetben, ha a berendezés biztonságos módon történő használatára és az ezzel járó veszélyekre vonatkozó szabályokat megismerték. Ne hagyja, hogy a gyermekek a készülékekkel játszanak. A berendezés tisztítását és karbantartását gyermekek ne végezzék.
- A készülék belseje használat közben felforrósodik. Ne érintse meg a készülék belsejében lévő fűtőelemeket.
- Használat közben ne engedje a gyermekeket a sütő közelébe, különösen a grill funkció használata esetén.
- Az áramütés elkerülése érdekében a sütő lámpájának cseréje előtt győződjön meg róla, hogy a készülék kikapcsolt állapotban legyen.
- A bekötési előírásoknak megfelelően, külön kismegszakítóval biztosított áramkörre csatlakoztassa a készüléket.
- Ne hagyja, hogy a gyermekek a készülékekkel játszanak.
- A készüléket 8 év alatti gyermekek, valamint fizikai, érzékszervi vagy értelmi képességeikben korlátozott, illetve a készüléket és annak használatát nem ismerő személyek csak olyan felügyelete mellett használhatják, aki a berendezés biztonságos módon történő használatára és az ezzel járó veszélyekre vonatkozó szabályokat megismerte.
- A készülék és annak egyes hozzáférhető részei használat közben felforrósodhatnak. A kisgyermekeket ne engedje a sütő közelébe.
- A készüléket kismegszakítóval biztosított áramkörre csatlakoztassa.
- Sérült tápkábelt csak a gyártó, annak szervizközpontja, vagy képzett szakember cserélheti ki a veszélyek elkerülése érdekében.
- A sütőajtó üvegének tisztítására ne használjon durva, súroló hatású tisztítószeret vagy éles fém kaparókat, mivel ezek megkarcolhatják a felületet, amitől az üveg megrepedhet.
- Ne használjon gőztisztítót.
- A készülék nem működtethető külső időkapcsolóval vagy távirányítóval.
- Sínekkel rendelkező eszközök esetén a használati útmutató tartalmazza a sínek helyes beszerelésére vonatkozó információkat.

## BIZTONSÁGI UTASÍTÁSOK

- A készüléket ne használja meztláb. Ne érintse meg a sütőt nedves kézzel vagy nedves lábbal.
- Nem ajánlott a sütő ajtajának gyakori kinyitása működés közben.
- A készülék beszerelését és beüzemelését kizárólag szakember végezheti el. A nem megfelelő beszerelésért és üzembe helyezésért a gyártó semmilyen felelősséget nem vállal.
- Ne helyezzen semmit a nyitott sütőajtóra.
- A közvetlen hő hatásának kitétt alkatrészek lassan hűlhetnek ki. Az égési sérülések elkerülése érdekében várja meg míg a készülék minden tartozéka lehűl.
- Ha hosszú ideig nem használja a készüléket, húzza ki a hálózatból.

# A SÜTŐ BEÉPÍTÉSE

A konyhában megfelelően biztosított helyre, beilleszthető munkafelület alá vagy álló szekrénybe helyezze be a sütőt. A sütőt úgy rögzítse, hogy a keretben lévő két rögzítő furattal a helyére csavarja. A rögzítő furatok megkereséséhez nyissa ki a sütő ajtaját. A sütő megfelelő szellőzését biztosító előírásokat a méretekre és távolságokra vonatkozóan be kell tartani.

## FONTOS

A sütő megfelelő működéshez biztosítani kell a konyhai bútor nyílásainak megfelelő méreteit. A konyhai egység paneljeinek, amelyek közvetlenül a sütő mellett helyezkednek el, hőálló anyagból kell készülniük. Győződjön meg arról, hogy a furnér fából készült egységeinek ragasztói legalább 120 ° C hőmérsékletnek ellenállnak. Az olyan műanyagok és ragasztóanyagok, amelyek nem bírnak ki ilyen magas hőmérsékletet, megolvashatják és deformálhatják a konyhai berendezést. A sütő behelyezését követően az összes elektromos alkatrészt teljesen le kell szigetelni. Ez kikerülhetetlen követelmény. Minden védőburkolatot úgy kell rögzíteni, hogy speciális szerszámok használata nélkül ne lehessen azokat eltávolítani. Távolítsa el a konyhai egység hátsó falát, hogy biztosítsa a megfelelő légáramlást a sütő körül. A beépítést követően a sütő hátsó része és a fal között legalább 45 mm távolságot kell hagyni.









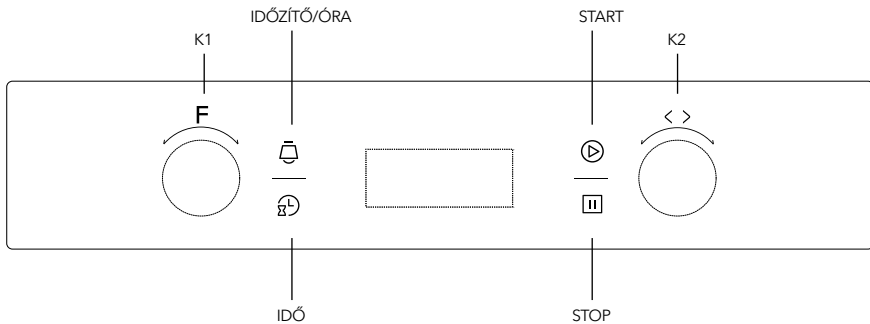

## MEGFELELŐSÉGI NYILATKOZAT

A sütő kicsomagolásakor győződjön meg róla, hogy a termék semmilyen módon nem sérült. Kérje szakember segítségét, amennyiben kétségei támadnak a sütő állapotát illetően. A csomagolóanyagokat, mint a műanyag zacskó, polisztirol, stb. tartsa gyermekektől elzárva.



## TERMÉK LEÍRÁS



Szimbólum	Funkciók leírása
	Lámpa: Lehetővé teszi a főzési folyamat megfigyelését a sütő ajtajának kinyitása nélkül. A sütő lámpája az ECO funkció kivételével minden főzési funkciónál világít.
	Kioldasztás: Szobahőmérsékletű levegő keringetésével lehetővé teszi a fagyaszott élelmiszerek gyorsabb felolvasztását (hő felhasználása nélkül). Gyors és egyszerű módja a készételek, krémmel töltött termékek, stb. kioldasztási és felolvasztási idejének felgyorsítására.
	Alsó sütés: Csak az alsó fűtőelem van használatban. Főleg az élelmiszerek melegen tartására szolgál. A hőmérséklet 60-120°C között állítható. Az alapértelmezett hőmérséklet 60°C.
	Hagyományos, alsó-felső sütés: A felső és az alsó fűtőelem együttesen működik. A hőmérséklet 50-250°C között állítható. Az alapértelmezett hőmérséklet 220°C.
	Alsó-felső sütés hőlégkeveréssel: A ventilátor és az alsó és felső fűtőelemek kombinációja egyenletesebb hő elosztást biztosít, amellyel akár 30-40% energiamegtakarítás is elérhető. Az ételek kívül ropogósak lesznek, belül pedig szaftosak maradnak. Megjegyzés: Ez a funkció a nagyobb, vastagabb húсок magasabb hőmérsékleten történő grillezésére vagy sütésére alkalmas. A hőmérséklet 50-250°C között állítható. Az alapértelmezett hőmérséklet 220°C.
	Grill: Sütés közben a belső grill fűtőelem be- és kikapcsol a hőmérséklet fenntartása érdekében. A hőmérséklet 180-240°C között állítható. Az alapértelmezett hőmérséklet 210°C.
	Dupla grill: A felső fűtőelem és a belső grill fűtőeleme együttesen működik. A hőmérséklet 180-240°C között állítható. Az alapértelmezett hőmérséklet 210°C.
	Dupla grill hőlégkeveréssel: A felső fűtőelem és a belső grill fűtőeleme a ventilátorral együttesen működik. A hőmérséklet 180-240°C között állítható. Az alapértelmezett hőmérséklet 210°C.
	Konvekciós sütés: Forró levegőáramokkal történő főzés, a konvekciós ventilátor körül lévő fűtőelemek segítségével. Konvekciós üzemmódban a ventilátor automatikusan bekapcsol, hogy javítsa a légkeringést a sütőben, és egyenletes hőt hoz létre a főzéshez. A hőmérséklet 50-240°C között állítható. Az alapértelmezett hőmérséklet 180°C.
 	Energiatakarékos üzemmód: Az ételek gyengéd sütése a felülről és alulról érkező hő segítségével.

# HASZNÁLATI UTASÍTÁSOK

## 1. Az óra beállítása

A készülék hálózati csatlakoztatása után a kijelzőn a "0:00" felirat jelenik meg.

1. Nyomja meg a "H" gombot, az órát jelző szám villogni kezd.
2. Forgassa el a "K2" gombot az óráérték beállításához, amelynek 0--23 között kell lennie.
3. Nyomja meg a "H" gombot, a percet jelző szám villogni kezd.
4. Forgassa el a "K2" gombot az percérték beállításához, amelynek 0--59 között kell lennie.
5. Nyomja meg a "H" gombot az óra beállítás befejezéséhez. A ":" villog, az időpont pedig világít.

**Megjegyzés:** Az óra 24 órás formátumot használ. Az óra beállításának hiányában a kijelzőn a "0:00" felirat jelenik meg.

## 2. Funkció beállítása

1. Forgassa el a "K1" gombot a használni kívánt sütési funkció kiválasztásához. A kapcsolódó szimbólum világítani kezd.
2. Forgassa el a "K2" gombot a hőmérséklet beállításához.
3. Nyomja meg a "D" gombot a sütési beállítások megerősítéséhez.
4. A 2. lépés kihagyása esetén, nyomja meg a "D" gombot a sütési beállítások megerősítéséhez, ebben az esetben az alapértelmezett idő 9 óra és az alapértelmezett hőmérséklet megjelenik a kijelzőn.

**Megjegyzés:**

1. A sütési idő beállítása az alábbi léptékekkel lehetséges: 0-0:30 perc között: 1 perc; 0:30-9:00 óra között: 5 perc.

2. A hőmérséklet 5°C, grill funkció esetén 30°C léptékkel állítható be.
3. Forgassa el a "K1" gombot a sütési idő beállításához. Ezután nyomja meg a "⏸" gombot a megerősítéséhez. Ha a "⏸" gomb megnyomása 3 másodpercen belül nem történik meg, a sütő visszaállnak az előző állapotra.
4. Forgassa el a "K2" gombot a sütési hőmérséklet beállításához. A kijelző világitani kezd. Ezután nyomja meg a "⏸" a sütés elindításához. Ha a "⏸" gomb megnyomása 3 másodpercen belül nem történik meg, a sütési hőmérséklet nem változik.

### 3. Lámpa beállítása

1. Forgassa el a "K1" gombot a használni kívánt sütési funkció kiválasztásához. A kapcsolódó szimbólum világitani kezd.
2. Nyomja meg a "⏸" gombot az indításhoz, ekkor a kijelzőn a "0:00" felirat és a "⏸" ikon felvillan, a ":" ikon villogni kezd.

### 4. Állapot kijelzés

A következő lépésekkel az állapot kijelzés 3 másodpercig megjeleníthető.

1. A sütő használata közben, ha az óra be van állítva, nyomja meg a "⏸" gombot az aktuális idő megtekintéséhez; ha az emlékeztető bekapcsolásra került, nyomja meg a "⏸" gombot a beállított idő megtekintéséhez.
2. Emlékeztető beállítása esetén, ha az óra be van állítva, nyomja meg a "⏸" gombot az aktuális idő megtekintéséhez.
3. Az óra kijelzésekor, ha az emlékeztető beállításra került, nyomja meg a "⏸" gombot a beállított idő kijelzéséhez.

### 5. Gyerekzár

Gyerekzár bekapcsolása: Nyomja 3 másodpercig egyszerre a "⏸" és a "⏸" gombot, ezután egy hosszabb hangjelzést fog hallani, és a kijelzőn az alábbi ikon jelenik meg: "⏸".

Gyerekzár kikapcsolása: Nyomja 3 másodpercig egyszerre a "⏸" és a "⏸" gombot, ezután egy hosszabb hangjelzés jelzi a gyerekzár kikapcsolását.

**Megjegyzés:** A sütő használata közben, ha meg akarja szakítani a sütést, egyszer röviden nyomja meg a "STOP" gombot.

### 6. Emlékeztető beállítása

Ezzel a funkcióval egy emlékeztetőt állíthat be egy előre meghatározott 0:01 to 9:59 óra közötti időre. Az emlékeztető csak készenléti üzemmódban állítható be. Az emlékeztető beállításához kövesse az alábbiakat:

1. Nyomja meg az emlékeztető beállításához a "⏸" gombot;
2. Forgassa el a "K2" gombot az óráérték beállításához, amelynek 0--9 között kell lennie.
3. Nyomja meg újra a "⏸" gombot;
4. Forgassa el a "K2" gombot az percérték beállításához, amelynek 0--59 között kell lennie.
5. Nyomja meg a "⏸" gombot a beállítások megerősítéséhez. Elkezdődik a visszazámlálás.

**Megjegyzés:** A beállított idő letelte után a sütő 10 hangjelzést ad. A STOP gomb megnyomásával bármikor törölheti a beállítást: az időzítő beállítását követően nyomja meg kétszer a STOP gombot.

### 7. Start/Szüneteltetés/Stop funkciók beállítása

1. A sütési idő beállítását követően nyomja meg a "⏸" gombot a sütés megkezdéséhez. Ha a sütést szünetelteti, nyomja meg a "⏸" gombot a folytatáshoz.
2. A sütő használata közben nyomja meg egyszer a "⏸" gombot a sütés szüneteltetéséhez. Nyomja meg kétszer a "⏸" gombot a sütési folyamat megszakításához.

### 8. Energiatakarékos üzemmód

1. Alap- vagy időzített állapotban nyomja 3 másodpercig a "⏸" gombot, így a kijelző kikapcsol és energiatakarékos üzemmódra vált.
2. Alap állapotban, amennyiben 10 percig nem történik művelet, a sütő kijelzője automatikusan kikapcsol és a sütő energiatakarékos üzemmódra vált.
3. Bármely gomb megnyomására, vagy elforgatására a sütő kilép az energiatakarékos üzemmódból.

## 9. Időzített sütés

1. Az időzítő funkcióhoz az órát előre be kell állítani. Ezután az óra beállításához hasonlóan állítsa be az időzítőt. (a. Nyomja meg a "⏸" gombot; b. Forgassa el a "K2" gombot az óraérték beállításához, amelynek 0–23 között kell lennie; c. Nyomja meg újra a "⏸" gombot; d. Forgassa el a "K2" gombot az percérték beállításához, amelynek 0–59 között kell lennie, de ezúttal ne nyomja meg a "⏸" gombot, hanem forgassa el a "K1" gombot a funkció kiválasztásához.
2. Nyomja meg a "⏸" gombot a sütési idő és a hőmérséklet beállításához. Forgassa el a "K1" gombot a kívánt idő, és a "K2" gombot a kívánt hőmérséklet beállításához.
3. Nyomja meg a "⏸" gombot a sütési beállítások befejezéséhez. A kijelzőn az óra és a "⏸" ikon jelenik meg. De semmilyen egyéb funkció kijelzése nem lesz látható. A beállított idő a "⏸" gomb megnyomásával ellenőrizhető. 3 másodperc után a kijelző ismét az órát mutatja.
4. A beállított idő leteltével egy hangjelzést követően a sütés automatikusan megkezdődik. A kijelzőn a "⏸" ikon felvillan, és minden funkció kijelzése láthatóvá válik.

### Megjegyzés:

1. A lámpa, a kiolvasztás és a hőmérséklet mérés nem időzíthető.
2. Az időzítő beállítását követően nyomja meg egyszer a mégse gombot, így a beállított idő és a hőmérséklet folyamatosan megjelenik a kijelzőn. Ha újra megnyomja, a kijelző visszatér az órára. A START gomb megnyomásával újra megjeleníthetők az időzített beállítások.
3. Emlékeztető nem állítható be időzített sütés esetén.

## 10. Általános tájékoztató

1. A sütő lámpája az ECO funkció kivételével minden főzési funkciónál világít.
2. Ha a sütési program beállítása után a "⏸" gomb nem kerül megnyomásra 5 percen belül, a kijelzőn az aktuális idő jelenik meg. A beállított program érvénytelené válik.
3. A gomb megnyomását minden esetben hangjelzés kíséri.
4. A sütés végeztével öt hangjelzés hallható.

## TARTOZÉKOK

Rács: Sütéshez és grillezéshez

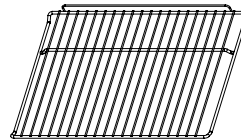

Csúsztható konzol: Nagyobb edényben történő sütés esetén a sütő jobb és bal oldalán levő tartósínek eltávolíthatók, az edényeket és a tálkákat a sütő aljára helyezheti, olyan funkciók esetén, mint a grill, dupla grill, vagy dupla grill hőlégkeveréssel.

### MEGJEGYZÉS

Ha a sütő aljára helyezi az edényeket, NE használja az alsó fűtőelemekkel működő funkciókat (csak meghatározott modellek esetén).

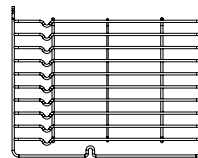

Sütőtálca: Nagy mennyiségű étel, például sütemény, fagyaszott étel sütésére szolgál, de használható a zsír, morzsa és saft felfogására is.

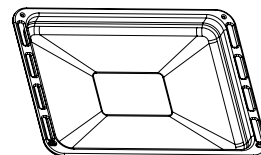

Teleszkópos sínek: Egyes modellek teleszkópos sínekkel kaphatók a sütő használatának megkönnyítése érdekében. A teleszkópos sínek és csúsztatható konzolok eltávolíthatók a rögzített csavarok szétszerelésével. Az edényeket és a tálcákat így, a sütő aljára helyezhetik, olyan funkciók esetén, mint a grill, dupla grill, vagy dupla grill hőlégkeveréssel.

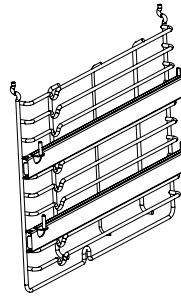

### MEGJEGYZÉS

Ha a sütő aljára helyezi az edényeket, NE használja az alsó fűtőelemekkel működő funkciókat (csak meghatározott modellek esetén).

## A RÁCS ÉS A SÜTŐTÁLCA HASZNÁLATA

A sütő biztonságos működtetéséhez elengedhetetlen a rácsok megfelelő elhelyezése az oldalsínek között. Az első és az ötödik sín között csak a rács és a sütőtálca használható. A rácsokat a helyes irányban kell használni, hogy a rács és a sütőtálca ne billenjen meg, az ételek ne csússzanak, ne boruljanak ki.

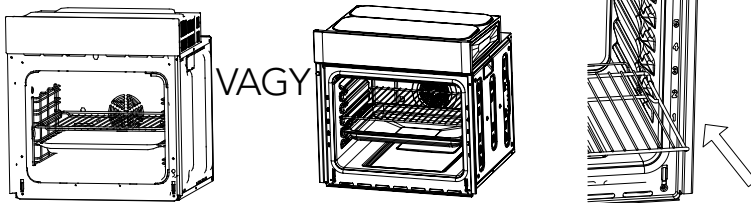

## A LÁMPA IZZÓJÁNAK CSERÉJE

Az izzó cseréjéhez kövesse az alábbi lépéseket:

1. Húzza ki a készülék csatlakozódugóját az aljzatból.
2. Az órmutató járásával ellentétes irányba forgatva lazítsa meg a lámpa fedelét (nagyon szoros lehet), majd vegye ki az izzót, és cserélje ki egy új, ugyanolyan típusú izzóra.
3. Helyezze vissza a lámpa fedelét.

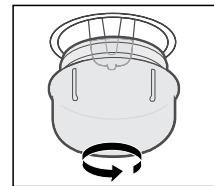

### MEGJEGYZÉS

25-40W/220V-240V, T300°C halogén izzóval használható.

## RECEPTEK ECO MÓDHOZ

Receptek	Hőmérséklet (°C)	Szint	Idő (perc)	Előmelegítés
Csőben sült sajtos krumpli	180	1	90-100	Nem
Sajttorta	160	1	100-150	Nem
Fasírt	190	1	110-130	Nem



## A SÜTŐ RÖGZÍTÉSE A SZEKRÉNYHEZ

1. Helyezze a sütőt a szekrény mélyedésébe.
2. Nyissa ki a sütő ajtót.
3. Rögzítse a sütőt a nyílásba a 2 távtartó "A" és a két csavar "B" segítségével.

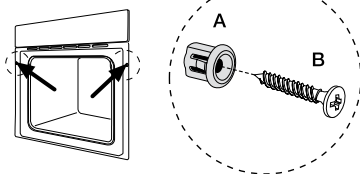

## SZELLŐZŐNYÍLÁSOK

Ha a sütés befejeződött és a szellőzőnyílásokból kiáramló levegő hőmérséklete meghaladja a 70 fokot, a hűtőventilátor tovább működik. A hűtőventilátor addig nem áll le, amíg a hőmérséklet 60 fok alá nem csökken.

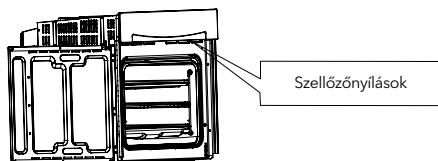

## A SÜTŐ CSATLAKOZTATÁSA

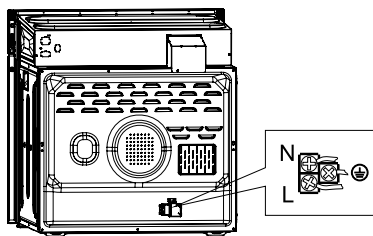

## A SÜTŐ BEÉPÍTÉSE

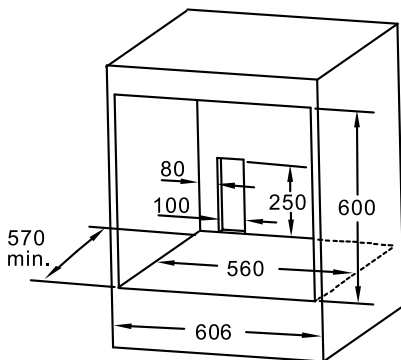
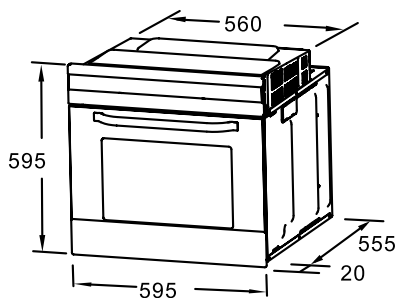

Megjegyzés:

1. A megadott méretek minden irányban csak nagyobbak lehetnek.
2. A kismegszakító és a dugvilla nem része a készüléknek.

### MEGJEGYZÉS

A mellékelt tartozékok száma a megvásárolt készülék típusától függ.

# A SÜTŐAJTÓ ELTÁVOLÍTÁSA

A kivethető ajtó teljes hozzáférést biztosít a sütő belsejéhez a könnyebb és gyorsabb karbantartás érdekében.

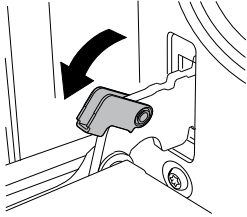

Az ajtó eltávolításához nyissa ki az ajtót a maximális szögig. Ezután húzza hátra az ajtó zsanérjánál lévő csatot.

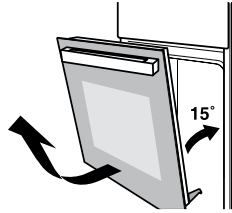

Csukja be az ajtót kb. 15°-os szögig, majd emelje fel, és lassan húzza ki az ajtót.



Helyezze az ajtót egyenes irányban, az ajtó felső borításával maga felé, majd tegye a kezét az üvegre, és húzza ki.

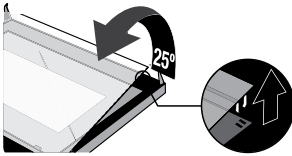

Óvatosan válassza szét az üveget 25 fokos szögben megemelve.

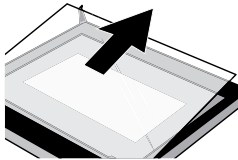

Tolja az üveget a nyíl irányába, majd óvatosan húzza ki az üveget a keretből.

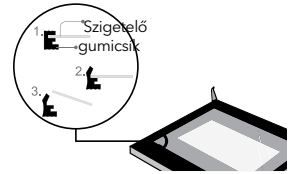

Miután kihúzta a belső üveget, kérjük, vegye ki a középső üvegréteget is.

A tisztítást követően a fentiek szerint helyezze vissza az üveget.

# TISZTÍTÁS ÉS KARBANTARTÁS

A jó megjelenés és megbízható működés érdekében tartsa tisztán a berendezést. A sütő modern kialakítása megkönnyíti a karbantartás elvégzését. Az élelmiszerekkel érintkező részeket rendszeresen tisztítani kell.

- Tisztítás és karbantartás előtt kapcsolja ki a készüléket és áramtalanítsa azt.
- A készülék könnyebb tisztítása érdekében várja meg míg minden része kihűl. Tisztítsa meg a készülék felületét nedves ruhával, puha kefével vagy finom szivaccsal, majd törölje szárazra. Erős szennyeződés esetén használjon forró vizet és nem súroló hatású tisztítószer.
- Ne használjon agresszív tisztítószer vagy súrolószer, esetleg éles fémkaparót az üveg tisztításához, mert ezek megkarcolhatják a felületet és károsíthatják az üveget.
- Ne hagyjon savas anyagokat (citromlé, ecet) a készülék rozsdamentes acél alkatrészein.
- Ne használjon nagynyomású tisztítót a sütő tisztításához. A sütődényeket enyhe mosószerrel mossa.

Ez a készülék az EU 2012/19/EU on Waste Electrical and Electronic Equipment (WEEE) irányelvének a hatálya alá tartozó termék.

Ez a szimbólum a készüléken vagy a csomagolásán azt jelzi, hogy a terméket ne kezelje háztartási hulladékként. Kérjük, hogy az elektromos és elektronikai hulladék gyűjtésére kijelölt gyűjtőhelyen adja le. A feleslegessé vált termékének helyes kezelésével segít megelőzni a környezet és az emberi egészség károsodását, mely bekövetkezhetne, ha nem követi a hulladék kezelés helyes módját. Az anyagok, újrahasznosítása segít a természeti erőforrások megőrzésében. A termék újrahasznosítása érdekében további információért forduljon a lakhelyén az illetékesekhez, a helyi hulladékgyűjtő szolgáltatóhoz vagy ahhoz az üzlethez, ahol a terméket megvásárolta.

